

TROTTOIRKOLK EENDELIG

Q-Line Max TRK-4720/90 GB1

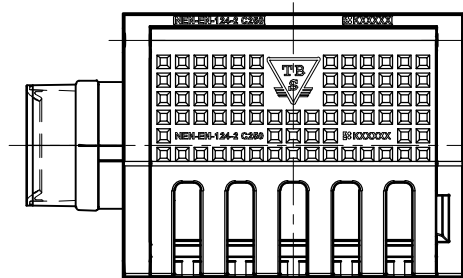

BOVENAANZICHT

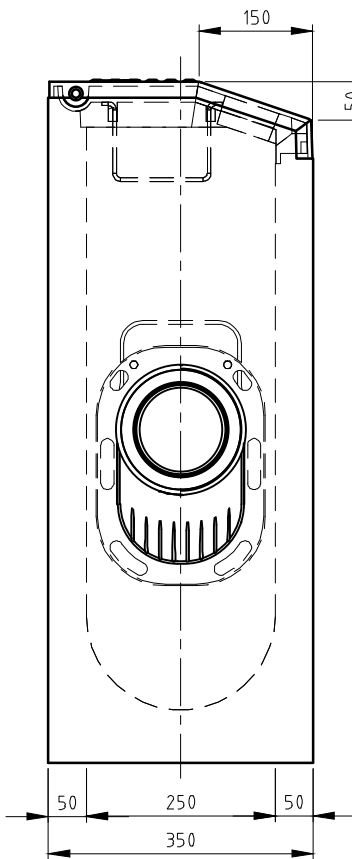

ZIJAANZICHT

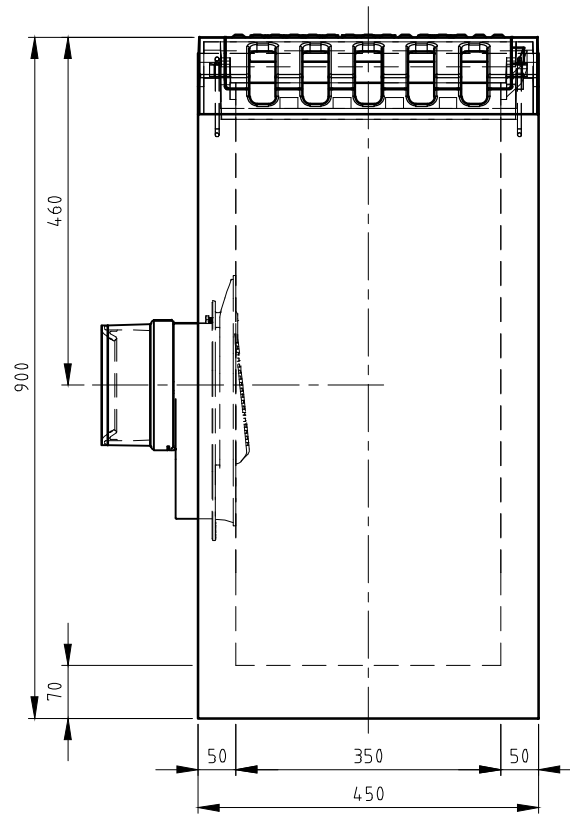

VOORAANZICHT

TOEBEHOOR STANDAARD

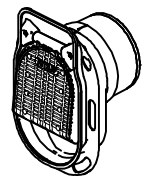

Scharnierende Putklep

WIJZIGINGEN VOORBEHOUDEN

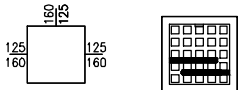
Kenmerken	TRK-4720/90	Opties
Afmetingen	450x350x900 mm	
Gewicht	187 kg	Mogelijke aansluit- diameter/zijdes van de afvoerbuis
Ø Aansluiting	DN125 FLEX/DN160 FLEX	ES-vergrendeling trottoirkolk
Rooster inlaatopeningen	254 cm ²	
Stankslot	≥40 mm	
Zandvang	21.5 dm ³	
Gietijzer kwaliteit rand	GJL	
Gietijzer kwaliteit deksel	GJS	
Keur	KOMO	
Verkeersbelastingsklasse	C250	
Materiaal	beton / GY	
Verankering	d.m.v. wapeningsbeugel	
Bandprofiel	5/20	

Plaatsingsvoorschriften op aanvraag